

ONE BRAND. ONE POWER.

TOTAL CONTROL

FOGO SILNIK AGREGATU

235KW

EU Stage II

6 cylindrów

F0103-0252

Zaprojektowany z myślą o najwyższej wydajności, model F0103-0252 dostarcza 200 kW mocy znamionowej dzięki zaawansowanej technologii turbodoładowania. Ten 6-cylindrowy silnik Diesla o pojemności 10,34 l łączy wysoką sprawność z solidną konstrukcją, odpowiadając na wymagające potrzeby w zakresie generowania mocy.

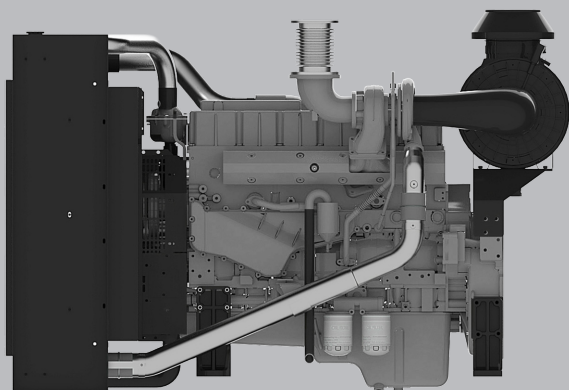

GŁÓWNE PARAMETRY TECHNICZNE

Liczba cylindrów	6
Konfiguracja	Pionowy, rzędowy
Napełnianie	Turbodoładowany z chłodzeniem powietrze-powietrze
System spalania	Wtrysk bezpośredni
Stopecień sprężania	16,8:1
Średnica cylindra x Skok tłoka	123mm x 146mm
Pojemność skokowa	10,34L
Kierunek obrotów	Lewostronny
Układ paliwowy	Mechaniczny
Regulator obrotów	Elektroniczny
Stabilność przy stałym obciążeniu (ISO 8528-5 Klasa G3)	≤ +/- 0.5 %
Przełączalna praca 50/60Hz	YES
Instalacja elektryczna	24V
Chłodnica tropikalna zamontowana na silniku	Temp. otoczenia 50°C
Obudowa koła zamachowego	SAE1 /14"
Pojemność oleju smarującego	30L
Pojemność płynu chłodzącego	65L
Klasa emisji spalin	EU Stage II

OSIĄGI SILNIKA

MOC BRUTTO SILNIKA 50HZ

PRP	235 kWm
ESP	259 kWm

TYPOWA MOC GENERATORA 50HZ

PRP	200 kWe
PRP	250 kVA
ESP	275 kVA

ZUŻYCIE PALIWA

STANDBY [ESP]	198.4 g/kWh	61.5 L/h
PRIME [PRP]	196.3 g/kWh	55.2 L/h
75% PRP [prime]	194.4 g/kWh	27.4 L/h
50% PRP [prime]	193.6 g/kWh	40.9 L/h
Akceptacja paliwa syntetycznego HVO		

KLUCZOWE CECHY

GŁÓWNE CECHY

- ✓ Kompaktowa konstrukcja
- ✓ Dobra gęstość mocy
- ✓ Trwałość
- ✓ Łatwy serwis i konserwacja
- ✓ Niskie zużycie paliwa
- ✓ Szeroki wybór wyposażenia dodatkowego
- ✓ Niski poziom hałasu
- ✓ Dopasowany pakiet chłodzenia

STANDARDOWY ZAKRES DOSTAWY

- ✓ Żeliwny blok silnika z oddzielną żeliwną głowicą
- ✓ Tłoki ze stopu aluminium chłodzone olejem
- ✓ Automatyczny napinacz paska, uchwyty do podnoszenia, sztywne przednie podparcie
- ✓ Chłodnica z mechanicznym wentylatorem pchającym, sterowana termostatem
- ✓ Miska olejowa o dużej pojemności, pełnoprzepływowy filtr oleju typu spin-on, bagnet
- ✓ Pompa wtryskowa paliwa wysokiego ciśnienia, wtryskiwacze typu P, podwójne filtry paliwa z separatorem wody
- ✓ Turbosprężarka montowana z boku
- ✓ Filtr powietrza zamontowany z tyłu ze wskaźnikiem zanieczyszczenia
- ✓ Instalacja elektryczna 24V DC z rozrusznikiem 9kW
- ✓ Alternator ładowania 55A
- ✓ Podgrzewacz powietrza dolotowego
- ✓ Izolowany cieplnie kolektor wydechowy

WYMIARY I WAGA

WYMIARY I WAGA

Wraz z chłodnicą (waga na sucho)

2088
Długość L (mm)

1130
Szerokość W (mm)

1392
Wysokość H (mm)

1186
Waga (kg)

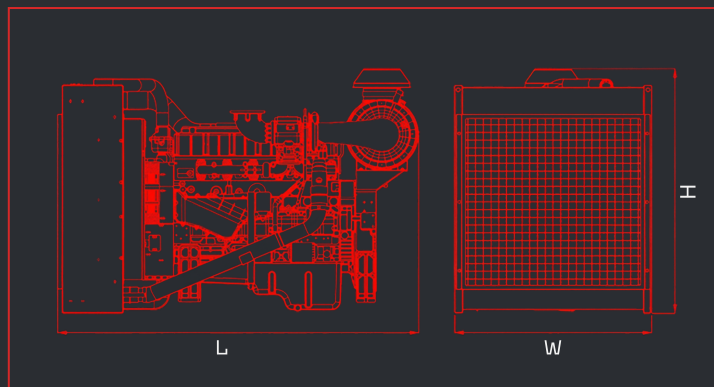

DEFINICJE MOCY

ESP = MOC AWARYJNA

Zgodnie z ISO 8528 jest to maksymalna moc dostępna podczas zmiennego zapotrzebowania na energię elektryczną do 200 godzin pracy rocznie. Dopuszczalna średnia moc w ciągu 24h pracy nie powinna przekraczać 70% ESP.

PRP = MOC ZNAMIONOWA (CIĄGŁA)

Zgodnie z ISO 8528 jest to maksymalna moc, jaką silnik może dostarczać w sposób ciągły przez nieograniczoną liczbę godzin w roku. Dopuszczalna średnia moc w ciągu 24h pracy nie powinna przekraczać 70% PRP.

FOGO.PL

MIĘDZYNARODOWA GWARANCJA

MOC CIĄGŁA (PRIME)
2 lata
bez limitu godzin

MOC AWARYJNA (STANDBY)
4 lata lub maks. 1000 godzin,
nie więcej niż 300 godzin rocznie