

ONE BRAND. ONE POWER.

TOTAL CONTROL

605KW

Stage III

6 cylindrów

FOGO SILNIK AGREGATU

F0196-0683

Zaprojektowany z myślą o najwyższej wydajności, model F0196-0683 dostarcza 550 kW mocy znamionowej dzięki zaawansowanej technologii turbodoładowania. Ten 6-cylindrowy silnik Diesla o pojemności 19,6 l łączy wysoką sprawność z solidną konstrukcją, odpowiadając na wymagające potrzeby w zakresie generowania mocy.

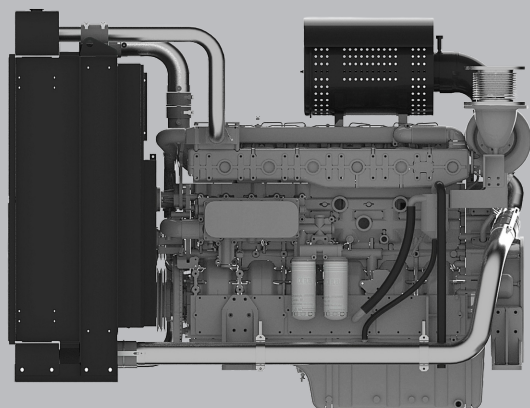

GŁÓWNE PARAMETRY TECHNICZNE

Liczba cylindrów	6
Konfiguracja	Pionowy, rzędowy
Napełnianie	Turbodoładowany z intercoolerem
System spalania	Wtrysk bezpośredni
Stoień sprężania	14:1
Średnica cylindra x Skok tłoka	152mm x 180mm
Pojemność skokowa	19.6L
Kierunek obrotów	Lewostronny
Układ paliwowy	Elektroniczne pompowtryskiwacze
Regulator obrotów	Elektroniczny
Stabilność przy stałym obciążeniu <small>(ISO 8528-5 Klasa G3)</small>	≤ +/- 0.5 %
Przełączalna praca 50/60Hz	NO
Instalacja elektryczna	24V
Chłodnica tropikalna <small>zamontowana na silniku</small>	Temp. otoczenia 50°C
Obudowa koła zamachowego	SAE1 /14"
Pojemność oleju smarującego	56L
Pojemność płynu chłodzącego	130L
Klasa emisji spalin	Stage III

OSIĄGI SILNIKA

MOC BRUTTO SILNIKA 50HZ

PRP	605 kWm
ESP	665 kWm

TYPOWA MOC GENERATORA 50HZ

PRP	550 kWe
PRP	688 kVA
ESP	750 kVA

ZUŻYCIE PALIWA

STANDBY (ESP)	209.8 g/kWh	167.1 L/h
PRIME (PRP)	203.5 g/kWh	147.5 L/h
75% PRP (prime)	202.8 g/kWh	73.5 L/h
50% PRP (prime)	200.2 g/kWh	108.8 L/h
Akceptacja paliwa syntetycznego HVO		

KLUCZOWE CECHY

GLÓWNE CECHY

- ✓ Kompaktowa konstrukcja
- ✓ Dobra gęstość mocy
- ✓ Trwałość
- ✓ Łatwy serwis i konserwacja
- ✓ Niskie zużycie paliwa
- ✓ Szeroki wybór wyposażenia dodatkowego
- ✓ Niski poziom hałasu
- ✓ Dopasowany pakiet chłodzenia

STANDARDOWY ZAKRES DOSTAWY

- ✓ Żeliwny blok silnika z oddzielną żeliwną głowicą
- ✓ Tłoki ze stopu aluminium chłodzone olejem
- ✓ Automatyczny napinacz paska, uchwyty do podnoszenia, sztywne przednie podparcie
- ✓ Chłodnica z mechanicznym wentylatorem pchającym, sterowana termostatem
- ✓ Miska olejowa o dużej pojemności, pełnoprzepływowy filtr oleju typu spin-on, bagniet
- ✓ Elektroniczne pompowtryskiwacze, regulator elektroniczny
- ✓ Podwójn fityltry paliwa z separatorem wody
- ✓ Turbosprężarka montowana z tyłu kolektora
- ✓ Górny filtr powietrza ze wskaźnikiem zanieczyszczenia
- ✓ Instalacja elektryczna 24V DC z dwoma rozrusznikami po 7,5 kW
- ✓ Alternator ładowania 55A
- ✓ Podgrzewacz powietrza dolotowego
- ✓ Izolowany cieplnie kolektor wydechowy

WYMIARY I WAGA

WYMIARY I WAGA

Wraz z chłodnicą (waga na sucho)

2257

Długość L (mm)

1585

Szerokość W (mm)

1801

Wysokość H (mm)

2630

Waga (kg)

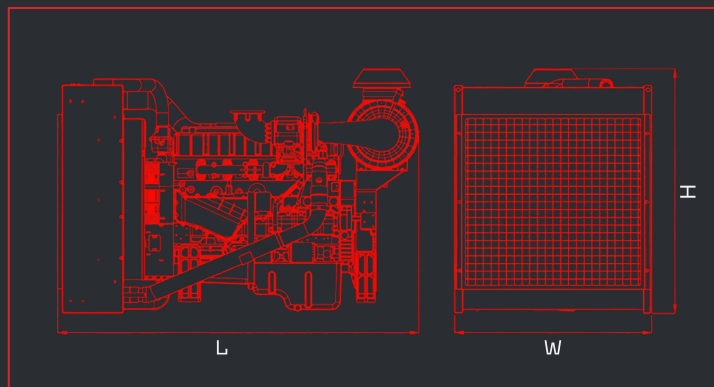

DEFINICJE MOCY

ESP = MOC AWARYJNA

Zgodnie z ISO 8528 jest to maksymalna moc dostępna podczas zmiennego zapotrzebowania na energię elektryczną do 200 godzin pracy rocznie. Dopuszczalna średnia moc w ciągu 24h pracy nie powinna przekraczać 70% ESP.

PRP = MOC ZNAMIONOWA (CIĄGŁA)

Zgodnie z ISO 8528 jest to maksymalna moc, jaką silnik może dostarczać w sposób ciągły przez nieograniczoną liczbę godzin w roku. Dopuszczalna średnia moc w ciągu 24h pracy nie powinna przekraczać 70% PRP.

FOGO.PL

MIĘDZYNARODOWA GWARANCJA

MOC CIĄGŁA (PRIME)
2 lata
bez limitu godzin

MOC AWARYJNA (STANDBY)
4 lata lub maks. 1000 godzin,
nie więcej niż 300 godzin rocznie